

# Montagevejledning – opsadlede trapper

## Kvartsvingstrappe

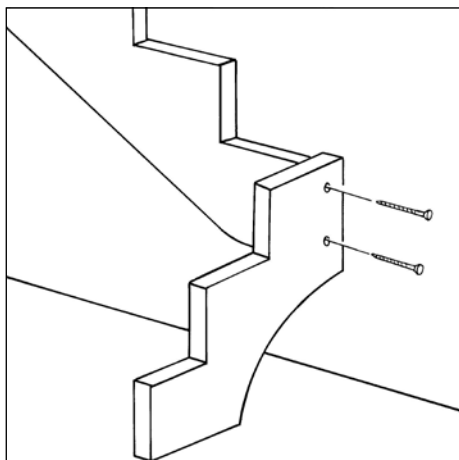

Start med at samle de 2 bagvanger.  
Kontrollér at vangens trinflader er i vatter.

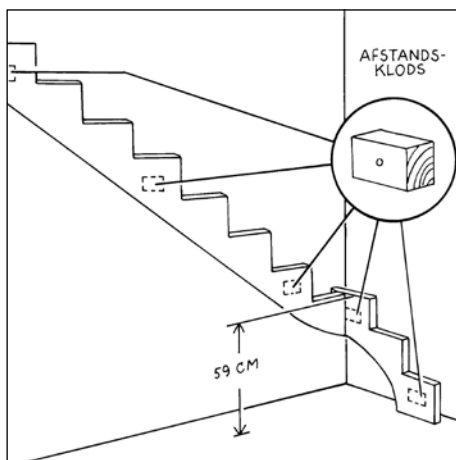

Herefter sættes vangen op mod muren – brug de medleverede afstands-klodser til at holde afstand mellem vange og væg.

Fastgør min. 3 steder på den lange vange og min. 1 sted på den korte vange. Kontroller at afstanden fra gulv til vange – hvor trin 3 skal monteres – er 59 cm inden fastgørelse. (Gælder ikke hvis trappen er i specialmål).

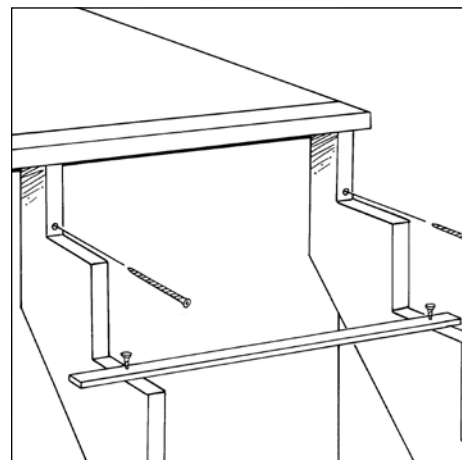

Sæt forvangen op – afstanden i mellem de 2 vanger skal være 66 cm (Gælder ikke hvis trappen er i specialmål). Lav eventuelt en lille liste og skru den fast på vangerne, hvor trinnene skal ligge, for at fastholde afstanden.

Fastgør forvangen ind mod bjælke-laget ved at bore et hul ind i hjørnet, hvor trinnet skal ligge og skru den fast.

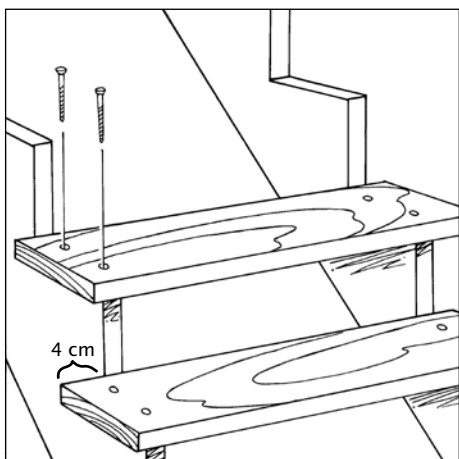

Trinnene lægges på vangen og skrues fast.

Uanset trappens bredde skal afstanden fra vangen og ud til enden af hvert trin være 4 cm.

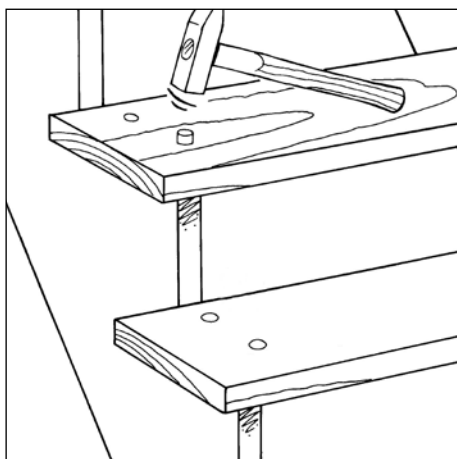

De små træpropper sættes i hullerne og slås forsigtigt ned, så de er på niveau med trinoverfladen.

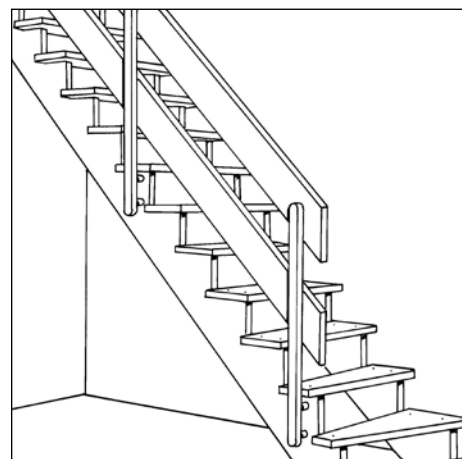

Monter til sidst gelænderet i de forborede huller på vangen.