

Montagevejledning – opsadlede trapper

Ligeløbstrappe

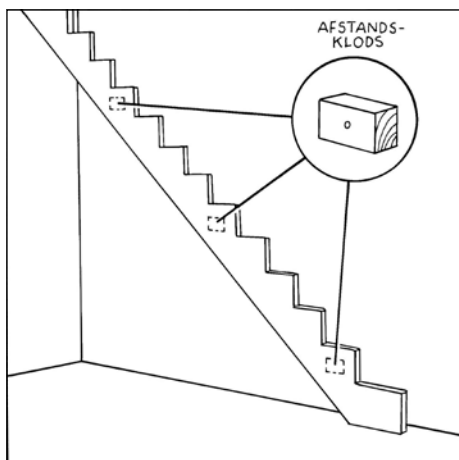

Sæt den bagerste vange op mod muren og fastgør min. 3 steder. Brug de medleverede afstandsklodser til at holde afstand mellem væg og vange.

Kontrollér at vangens trinflader er i vatter.

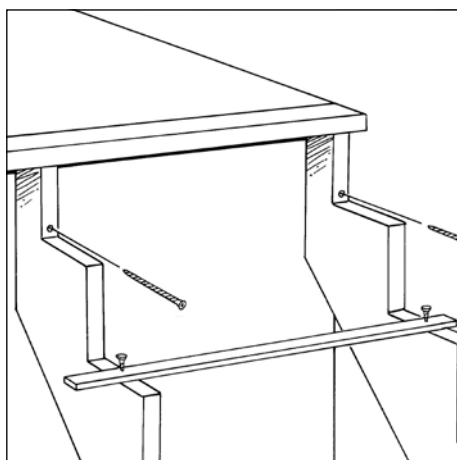

Sæt forvagen op – afstanden i mellem de 2 vanger skal være 66 cm (Gælder ikke hvis trappen er i specialmål). Lav eventuelt en lille liste og skru den fast på vangerne, hvor trinnene skal ligge, for at fastholde afstanden.

Fastgør forvagen ind mod bjælkelaget ved at bore et hul ind i hjørnet, hvor trinnet skal ligge og skru den fast.

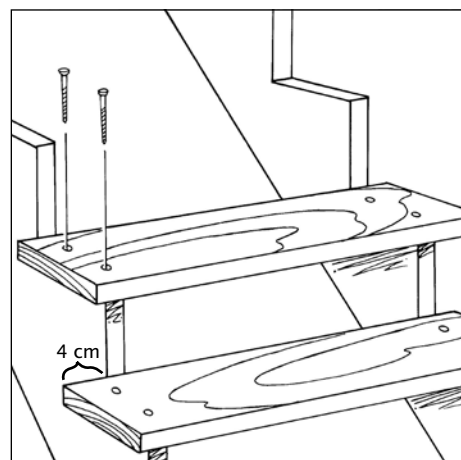

Trinnene lægges på vangeren og skrues fast.

Uanset trappens bredde skal afstanden fra vangeren og ud til enden af hvert trin være 4 cm.

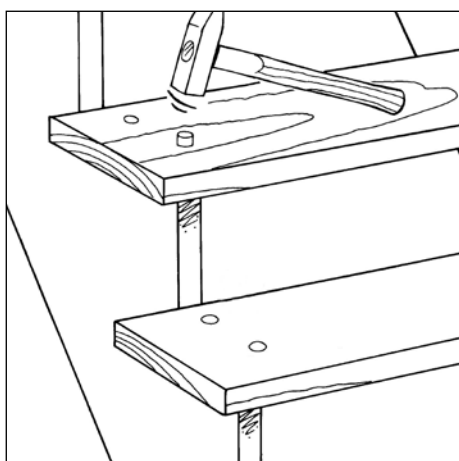

De små træpropper sættes i hullerne og slås forsigtigt ned, så de er på niveau med trinoverfladen.

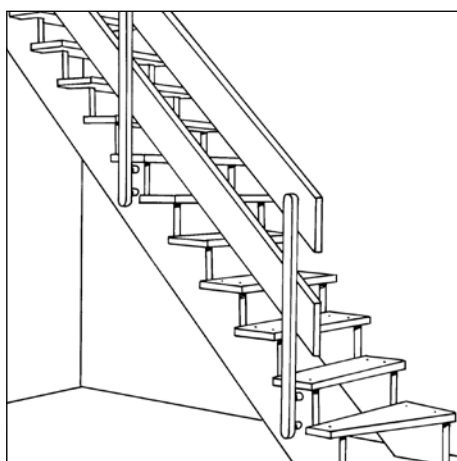

Montér til sidst gelænderet i de forborede huller på vangeren.